

シンボル

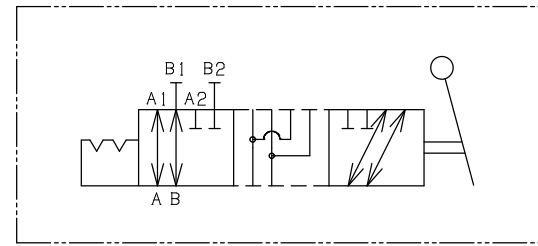

| 主仕様 | |
|---------|-----------|
| 最高使用圧力 | 50MPa |
| 最大使用流量 | 150L/min. |
| 最高使用油温 | 80℃ |
| レバー切換荷重 | 10 kgf |
| 重量 | 6.5 kgG |

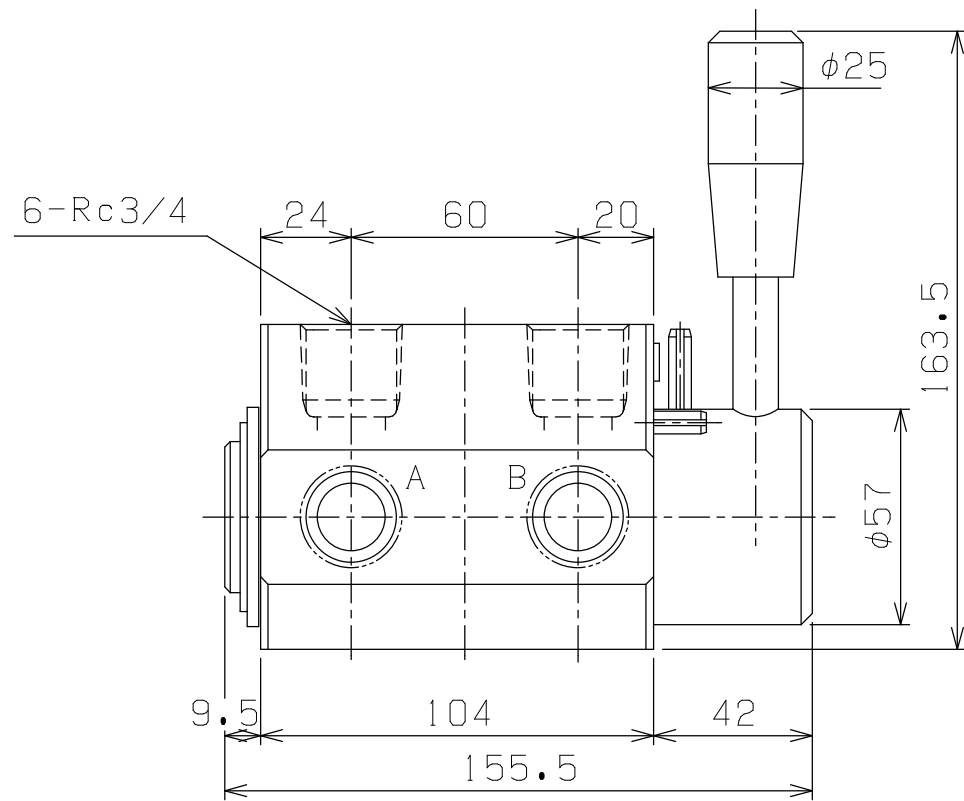

A ↔ A2
B ↔ B2

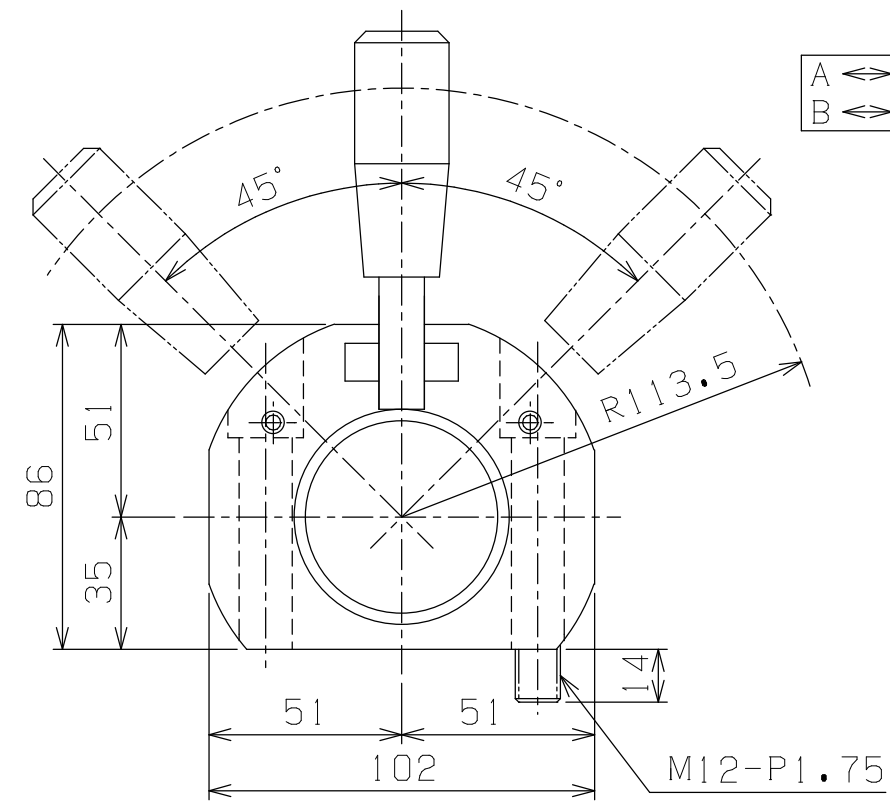

A ↔ A1
B ↔ B1

【注意】

圧力加圧時のハンドル操作は出来ません
ハンドル操作は無負荷時に行って下さい

| PLAN RECORD | 基本仕上 | MARK | PARTICULAR | QUAN | MATERIAL | SIZE | WEIGHT | REMARK |
|-------------|----------|-----------|------------|---------------------|----------|------|--------|--------|
| | | | | | | | | |
| | 寸法許容差 | C H I E F | | HV3-50-150(3/4) | | | | |
| | 区分 | 許容差 | H E A D | 手動方向切換弁(3方コック弁) | | | | |
| | 1 ~ 4 | ±0.1 | CHECKED BY | DRAWING NO. A3-0751 | | | | |
| | 5 ~ 16 | ±0.2 | DRAWN BY | | | | | |
| | 17 ~ 63 | ±0.3 | DATE DRAWN | | | | | |
| | 64 ~ 250 | ±0.5 | SCALE 1/2 | | | | | |
| | 250~1000 | ±0.8 | | | | | | |

記号
400S
100S
25S
6.3S
0.8S